

STAVEBNÍ PŘIPRAVENOST LHRS do 150kg DIMENSIONAL SHEET LHRS (garagedoor) 150kg MASSBLATT STANDARD LHRS (Garagentor) 150kg МОНТАЖ МЕТАЛЛОКОНСТРУКЦИИ ВОРОТ СИСТЕМЫ ЛХРС 150кг

**CZ VOLNÝ PROSTOR PRO POHYBUJÍCÍ SE VRATA
EN FREE SPACE FOR THE DOORMOVEMENT
DE FREIRAUM FÜR DIE BEWEGUNGSABLÄUFE
RU РАЗМЕРЫ НЕОБХОДИМЫЕ ДЛЯ УСТАНОВКИ ВОРОТ**

CZ A - šířka otvoru (od šířky vrat 4 950mm je nutno připočítat váhu vzpěr, počet vzpěr se rovná počtu sekcí, váha vzpěr 1,25kg/bm)

B - výška otvoru (max. 3 000mm), váha vrat max. 150kg, váha sekcí 13kg/m²

C - nadpraží α 5° - min. 200mm

10° - min. 205mm

15° - min. 210mm

20° - min. 215mm

25° - min. 220mm

30° - min. 225mm

D - délka horizontálních kolejnic B + 600mm

E - střed torzní tyče od stěny B + 540mm

H - horní pracovní prostor vrat je 200mm

α - max. 30°

Průjezdová výška zůstává bez el. pohonu B - 140mm, s el. stropním pohonem B - 90mm

■ Pracovní prostor vrat

Pro pohyb vrat je potřeba volný prostor, ve vyznačeném prostoru nesmí být žádné překážky!

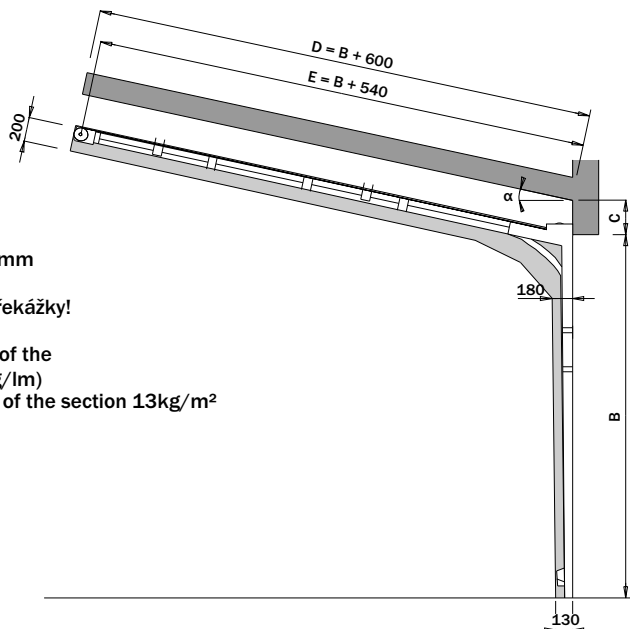

EN A - opening width (from door width 4 950mm there is necessary to add the weight of the struts, number of struts equals the number of the sections, strut weight 1,25 kg/lm)

B - opening height, max. 3 000mm, weight of the garage door max. 150kg, weight of the section 13kg/m²

C - headroom α 5° - min. 200mm

10° - min. 205mm

15° - min. 210mm

20° - min. 215mm

25° - min. 220mm

30° - min. 225mm

D - length of the horizontal tracks B + 600mm

E - length between the torsion bar and the front wall B + 540mm

H - working space 200mm

α - max. 30°

The clear passage height with manual drive B - 140mm, with electric drive B - 90mm

■ Door's working space

To guarantee a trouble-free movement of the door, please keep the free space free from any kind of obstacles.

DE A - Lichte Breite (von Torbreite 4 950mm muss man das Gewicht von Versteifungsprofilen zurechnen, Zahl der Versteifungsprofile gleicht der Zahl der Sektionen, Versteifungsprofilgewicht 1,25 kg/lm)

B - Lichte Höhe, max. 3 000mm, Garagentoregewicht max. 150kg, Sektionsgewicht 13kg/m²

C - Sturz α 5° - min. 200mm

10° - min. 205mm

15° - min. 210mm

20° - min. 215mm

25° - min. 220mm

30° - min. 225mm

D - Länge der horizontalen Laufschiene B + 600mm

E - Abstand der Mitte der Torsionswelle von der Wand B + 540mm

H - Oberer Arbeitsraum des Tores ist 200mm

α - max. 30°

Durchfahrthöhe ohne Elektroantrieb B - 140mm, mit Elektroantrieb B - 90mm

■ Arbeitsraum des Tores

Für einen störungsfreien Bewegungsablauf des Tores, muß der gesamte benötigte Freiraum frei von jeglichen Hindernissen sein.

RU A - ширина проема (к воротам шириной более 4 950мм надо прибавить вес усилителя (омега), количество усилителей равняется количеству секций, вес усилителя 1,25 кг м/п)

B - высота проема, max. 3 000мм, вес ворота 150кг, вес секции 13кг/м²

C - перемычка (притолока) α 5° - минимально 200мм

10° - минимально 205мм

15° - минимально 210мм

20° - минимально 215мм

25° - минимально 220мм

30° - минимально 225мм

D - длина горизонтальных направляющих B + 600мм

E - расстояние верхней несущей конструкции от стены проезда B + 540мм

H - верхний рабочий объем 200мм

α - max. 30°

Высота проезда с электроприводом B - 140мм; с ручным приводом B - 90мм

■ Рабочий объем ворот

В рабочем пространстве ворот не должно находиться препятствий!

STAVEBNÍ PŘIPRAVENOST LHRS do 150kg DIMENSIONAL SHEET LHRS (garagedoor) 150kg MASSBLATT STANDARD LHRS (Garagentor) 150kg МОНТАЖ МЕТАЛЛОКОНСТРУКЦИИ ВОРОТ СИСТЕМЫ ЛХРС 150кг

**CZ VYHRAZENÁ PLOCHA PRO VERTIKÁLNÍ KOLEJNICE + PRUŽINOVÝ SYSTÉM
EN MOUNTING AREA FOR THE VERTICAL TRACKS AND THE SPRINGS
DE MONTAGEFLÄCHE FÜR DIE SENKRECHTEN LAUFSCHIENEN UND DAS FEDERSYSTEM
RU ПАРАМЕТРЫ НЕОБХОДИМЫЕ ДЛЯ МОНТАЖА ВЕРТИКАЛЬНЫХ НАПРАВЛЯЮЩИХ И СИСТЕМЫ ПРУЖИН**

- CZ** Minimální šířka plochy (rámu na montáž) je 100mm.
Minimální výška plochy na montáž musí být B + 200mm.
Montážní plocha musí být v jedné rovině, dostatečně pevná nebo pevně spojená s budovou.
- EN** The width of the minimum mounting area (mounting frame) is 100mm.
The minimal height of the area must be B + 200mm.
The mounting area must be plane and strong enough or permanently fixed to the building.
- DE** Die minimale Breite der Montagefläche (Montagerahmen) ist 100mm.
Die minimale Höhe der Montagefläche muß B + 200mm sein.
Die Montagefläche muß in einer Ebene liegen. Sie muß eine ausreichende Festigkeit aufweisen oder eine sichere Verbindung zum Gebäude haben.
- RU** Минимальная ширина поверхности для монтажа направляющей 100мм.
Минимальная высота поверхности для монтажа должна быть не менее B + 200мм.
Поверхность для монтажа должна быть ровной и достаточно прочной.

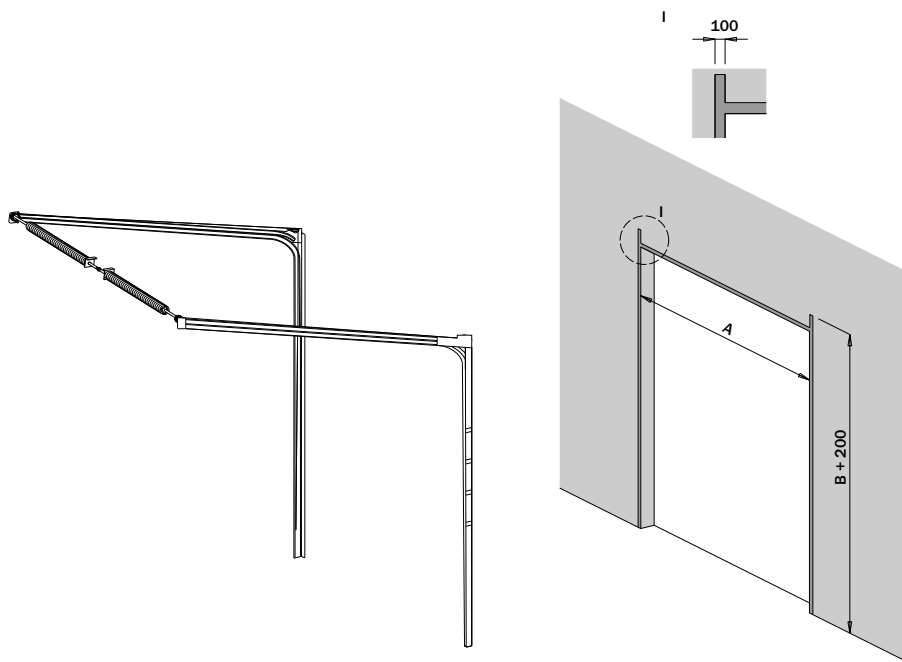

STAVEBNÍ PŘIPRAVENOST LHRS do 150kg DIMENSIONAL SHEET LHRS (garagedoor) 150kg MASSBLATT STANDARD LHRS (Garagentor) 150kg МОНТАЖ МЕТАЛЛОКОНСТРУКЦИИ ВОРОТ СИСТЕМЫ ЛХРС 150кг

CZ POČET A UMÍSTĚNÍ UKOTVENÍ HORIZONTÁLNÍCH KOLEJNIC
EN NUMBER AND FIXATION OF THE HORIZONTAL TRACKS
DE ANZAHL UND POSITIONIERUNG DER BEFESTIGUNG DER HORIZONTALLEN LAUFSCHIENEN
RU ПАРАМЕТРЫ МОНТАЖА ГОРИЗОНТАЛЬНЫХ НАПРАВЛЯЮЩИХ

CZ Plocha pro upevnění horizontálních kolejnic musí být dostatečně pevná!
EN The mounting area for the horizontal tracks must be strong enough.
DE Die Montagefläche für die horizontalen Laufschiene muß eine ausreichende Festigkeit aufweisen.
RU Поверхность для монтажа горизонтальных направляющих должна быть прочной!

CZ Do výšky vrat 3 000mm a max. plochy otvoru vrat 10m² je potřeba jedno horizontální ukotvení u každé kolejnice.
EN Up to a door height of 3000mm and door opening area of 10m² there is one horizontal anchoring for each track required.
DE Bis eine Torhöhe von 3000mm und maximale Bauöffnungsfläche von 10m² ist eine horizontale Verankerung bei jeder Führungsschiene notwendig.
RU Для открытия ворот высотой до 3000 мм и максимальной площадью 10 м² необходимо одно крепление для каждой горизонтальной направляющей.

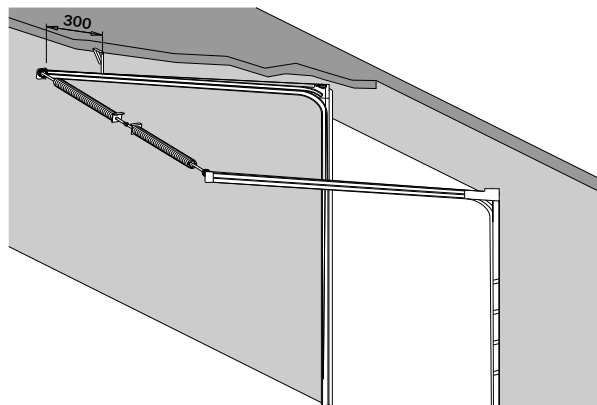

CZ Nad výšku vrat 3 000mm nebo plochy vrat větší než 10m² je potřeba min. dvou horizontálních ukotvení u každé kolejnice.
EN Above a door height of 3000mm or door opening area over 10m² there are two horizontal anchorings for each track required.
DE Über eine Torhöhe von 3000mm oder maximale Bauöffnungsfläche von 10m² ist sind mindestens zwei horizontale Verankerungen bei jeder Führungsschiene notwendig.
RU Для ворот высотой более 3000 мм и максимальной площадью более 10 м² необходимо мин. два крепления для каждой горизонтальной направляющей.

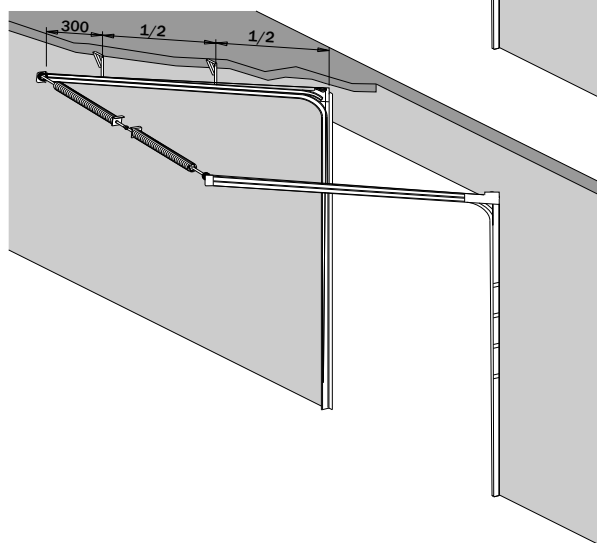

STAVEBNÍ PŘIPRAVENOST LHRS do 150kg DIMENSIONAL SHEET LHRS (garagedoor) 150kg MASSBLATT STANDARD LHRS (Garagentor) 150kg МОНТАЖ МЕТАЛЛОКОНСТРУКЦИИ ВОРОТ СИСТЕМЫ ЛХРС 150кг

CZ VOLNÝ PROSTOR PRO VRATOVÉ PANELE
EN FREE SPACE FOR THE PANELS
DE FREIRAUM FÜR DIE TORPANELE
RU ПАРАМЕТРЫ НЕОБХОДИМЫЕ ДЛЯ РАБОТЫ ВОРОТ

- CZ** A - šířka otvoru
B - výška otvoru
I - prostor pro pružinový systém A + 460mm
D - délka prostoru pro horizontální kolejnice B + 600mm
- EN** A - opening width
B - opening height
I - free space for the spring system A + 460mm
D - length of the free space for the horizontal tracks B + 600mm
- DE** A - Lichte Breite
B - Lichte Höhe
I - Freiraum für das Federsystem A + 460mm
D - Länge des Freiraumes für die horizontalen Laufschienen B + 600mm
- RU** A - ширина проема
B - высота проема
I - размеры необходимые для работы системы пружин A + 460мм
D - длина поверхности для горизонтальных направляющих B + 600мм

